

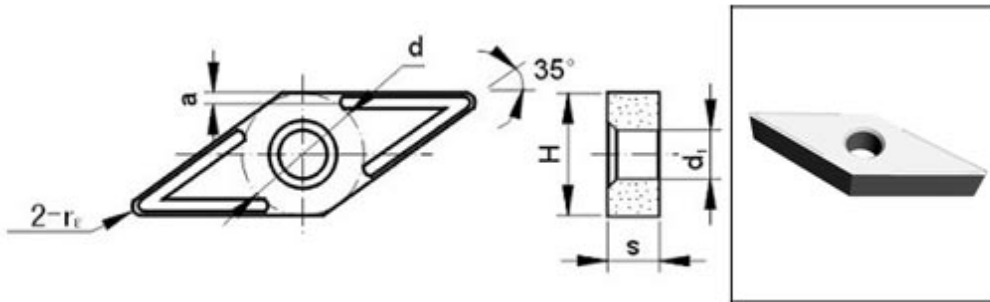

钨钢车削刀片-2V型



单位: mm

代号	d	H	s	re	a \approx	d1
CTC-G21008V	10.0	10.0	4.4	0.8	1.2	4.2
CTC-G21310V	13.0	13.0	5.5	1.0	1.4	5.2

根据尺寸范围不同, 刀片毛坯内径公差为 ± 0.20 , 厚度公差为 ± 0.30 ,
 内切圆、宽度、高度公差为 ± 0.50 , 详情请咨询。